

NEU

■ **TIOS 69**
Hand - 6-kant-Setzwerkzeug

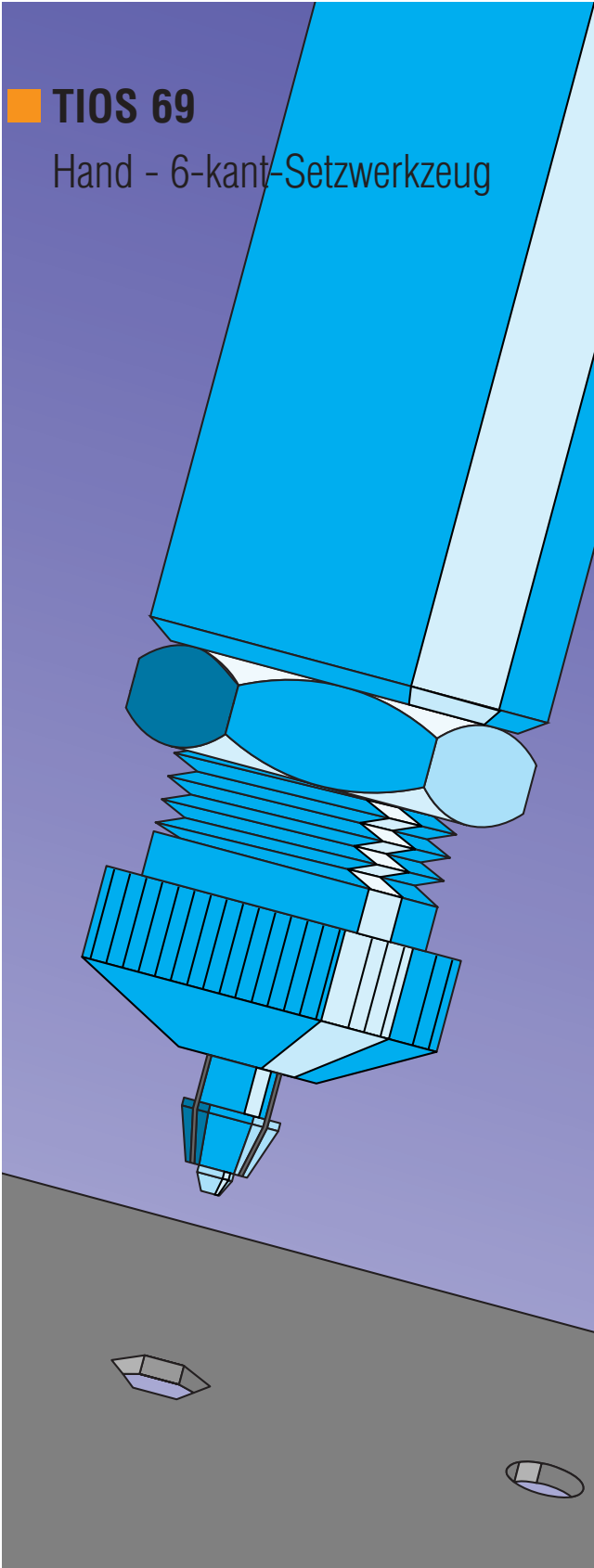

TIOS 69 Handwerkzeug für das Schneiden 6-kantiger Löcher, um 6-kant Blindnietmuttern einzusetzen.

Der Einsatz ist für Kleinserienherstellungen oder für Reparaturtätigkeiten bestimmt. Es zeichnet sich durch robuste Konstruktion und einfache Bedienung aus.

Nietgerät M4-M6 ohne Wechselteile (siehe Tabelle 2), Wechselteile bitte separat bestellen!

GFB-Nr. 348 195 200

Technische Daten

- Arbeitsbereich:
- Löcher für Blindnietmutter M4 – M6
 - alle Material-Typen mit Festigkeit bis 600 Mpa (siehe Tabelle 1)
 - Materialdicke von 0,5 bis 3 mm (siehe Tabelle 2)
- Länge: • 510 mm
- Gewicht: • 2,1 kg

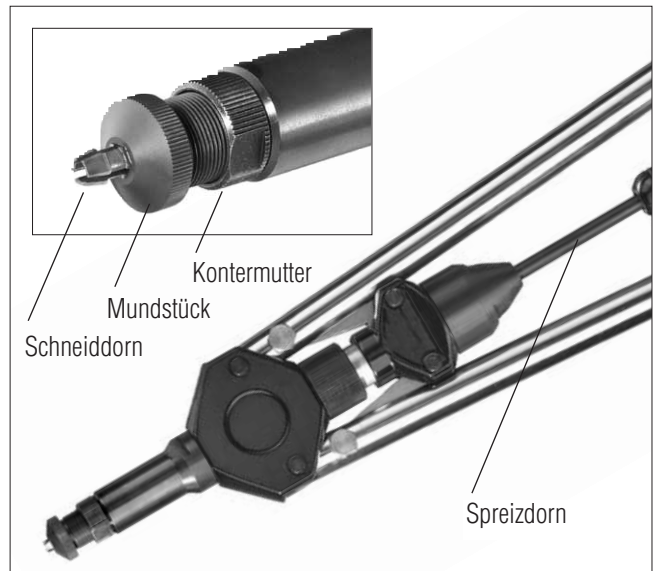

1. Tabelle der Einsatzfähigkeit [Materialdicke (mm)]

Gewindegröße	Werkstoff	(Materialfestigkeit (Mpa))					
		100	200	300	400	500	600
M4	Stahl			2,1	1,8	1,6	1,5
	Messing		2,4	2,2	2,0	1,8	
	Alu	2,8	2,5	2,3	2,1	2,0	
M5	Stahl			2,5	2,1	1,9	1,8
	Messing		2,9	2,7	2,4	2,2	
	Alu	3,0	3,0	2,8	2,6	2,4	
M6	Stahl			2,9	2,5	2,2	2,0
	Messing		3,0	3,0	2,8	2,6	
	Alu	3,0	3,0	3,0	3,0	2,8	

2. Wechselteile: Mundstücke und Schneidorne nach Gewindegröße (Bestell-Nr.)

	M 4	M 5	M 6
Mundstück	349 780 001	349 781 001	349 782 001
Schneidorn für Material bis 3 mm	349 764 001	349 765 001	349 766 001

Kurzbedienungsanleitung

(Wartung siehe Betriebsanleitung MS 9 und zusätzliche E-Teile-Liste)

1. Mundstück entsprechend der Materialstärke einstellen
2. Kontermutter am Mundstück anziehen
3. Schneidorn in Rundloch einführen
4. Spreidorn verschieben
5. Setzvorgang ausführen



 **Gesellschaft für Befestigungstechnik**
Gebr. TITGEMEYER GmbH & Co. KG
 Hannoversche Straße 97 · D-49084 Osnabrück
 Postfach 43 20 · D-49033 Osnabrück
 Telefon: +49 (0)5 41/58 22-241
 Telefax: +49 (0)5 41/58 22-4910
 eMail: vertrieb-gfb@titgemeyer.com
www.titgemeyer.com